

CVH / CVS – We drive the Performance

CVH

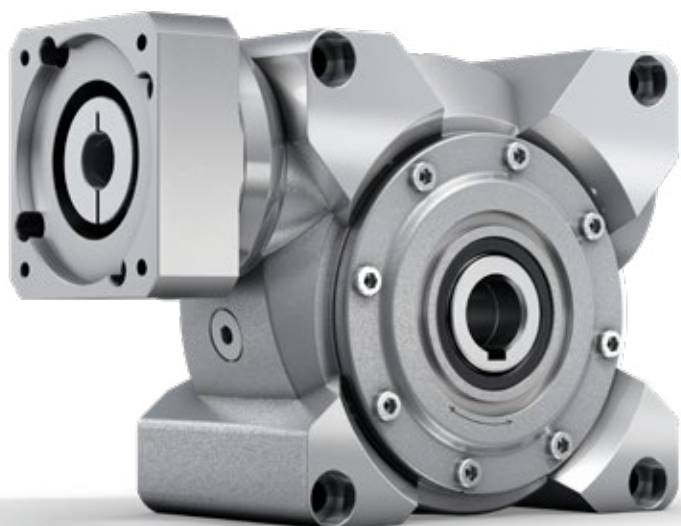

製品特長

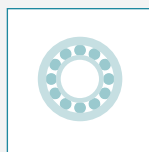

最適化された出力ベアリング

V-Drive Basic は、非常に多様な分野の装置に対して対応できる出力ベアリングを特徴とします。

より大きな外力の要求に対応するために、補強されたベアリングを採用しました。



特別に開発された歯車

高トルク、優れた同期、きわめて低い運転時騒音を特徴とする特別に開発された歯形を採用したことにより、S1 運転での騒音を最小限に抑えることができました。



最高水準のコスト パフォーマンス

短納期と「ドイツ製」の品質により、最高水準のコスト パフォーマンスを達成しました。

V-Drive Basic は、S1 運転中の騒音を最小限に抑えて大きな出力を発揮する特別に開発された歯車の特徴とします。しかも最高水準のコスト パフォーマンスを達成しました。

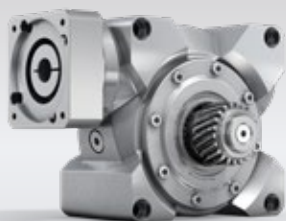

CVS – ピニオン付きウォームギヤ減速機

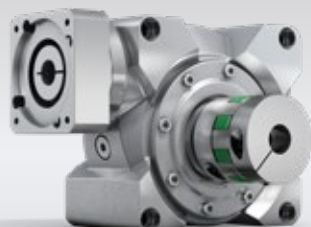

CVS – エラストマ カップリング付きウォームギヤ減速機



cymex® select
BEST SOLUTION WITHIN SECONDS

減速機のサイズを数秒で効率的に選定 –
ログインすることなくオンラインで可能
cymex-select.wittenstein-group.com

CVS

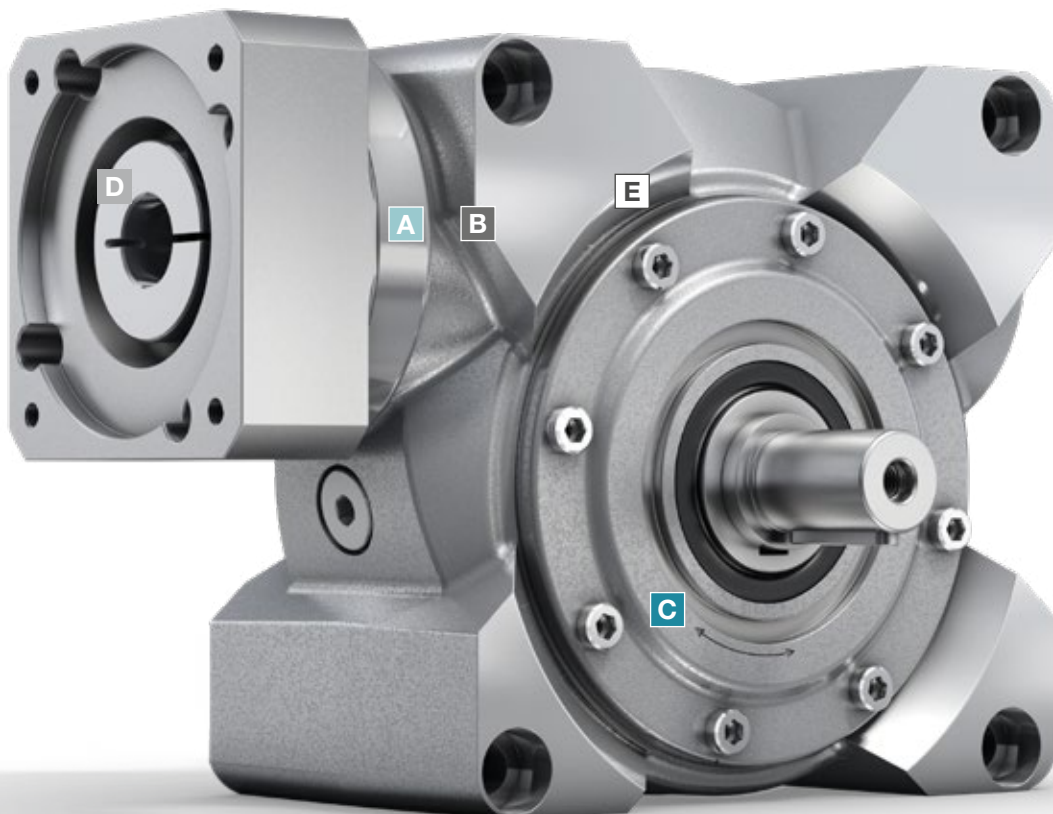

- A** ラジアル軸シール
- きわめて長い寿命
 - 連続運転用に最適化

- B** 入力ベアリング
- スラスト荷重およびラジアル荷重を受けるベアリングパッケージ
 - 高い入力回転数に最適

- C** 出力ベアリング
- 多様な分野の装置に対応

- D** メタル ベローズ カップリング
- 完全なバックラッシュフリー
 - 耐久性が高く、メンテナンス不要
 - 組み立てが容易
 - 線熱膨張補償によってモータを保護

- E** 歯車
- 高トルク、優れた同期、低い騒音を実現するために特別に開発された歯車

CVH 040 MF 1 段

			1 段						
減速比	i		7	10	16	28	40		
最大トルク ^{a) b)} ($n_1 = 500$ rpmにて)	T_{2a}	Nm	68	76	78	82	76		
		in.lb	602	673	690	726	673		
非常停止トルク ^{a) b)} (減速機の耐用年数中1000回以内)	T_{2Not}	Nm	126	125	129	134	122		
		in.lb	1115	1106	1142	1186	1080		
許容平均入力回転速度 ^{d)} (雰囲気温度 20 °Cで)	n_{1N}	rpm	4000						
最大入力回転速度	n_{1Max}	rpm	6000						
平均無負荷ランニングトルク ^{b)} ($n_1 = 3000$ rpm, 減速機温度 20 °C時)	T_{012}	Nm	0.7	0.6	0.5	0.4	0.4		
		in.lb	6.2	5.3	4.4	3.5	3.5		
最大バックラッシュ	j_t	arcmin	≤ 15						
ねじれ剛性 ^{b)}	C_{t21}	Nm/arcmin	3.5	3.5	3.5	3.5	3.5		
		in.lb/arcmin	31	31	31	31	31		
最大スラスト荷重 ^{c)} (標準 / HIGH FORCES)	F_{2AMax}	N	1200 / 3000						
		lb _f	270 / 675						
最大ラジアル荷重 ^{b)} (標準 / HIGH FORCES)	F_{2OMax}	N	1000 / 2400						
		lb _f	225 / 540						
最大曲げモーメント (標準 / HIGH FORCES)	M_{2KMax}	Nm	97 / 205						
		in.lb	858 / 1814						
効率 (100% 負荷時) ($n_1 = 500$ rpmにて)	η	%	89	87	81	72	66		
寿命	L_n	h	> 15000						
重量 (含む標準アダプタプレート)	m	kg	4.5						
		lb _m	10						
騒音 (参考減速比および参考速度下、 cymex® 対応の減速比固有の値)	L_{PA}	dB(A)	≤ 54						
減速機許容最高温度		°C	+90						
		°F	+194						
許容周囲温度		°C	-15 ~ +40						
		°F	+5 ~ +104						
潤滑			オイル交換不要						
回転方向			図面参照						
保護等級			IP 65						
シュリンクディスク (標準仕様)			SD 024x050 S2						
最大トルク (スラスト荷重なし)	T_{max}	Nm	250						
		in.lb	2213						
慣性モーメント (駆動部に対して) クランプ ハブ直径 [mm]	C	14	J_1	kgcm ²	0.42	0.39	0.37	0.36	0.35
				10 ⁻³ in.lb.s ²	0.37	0.35	0.33	0.32	0.31
	E	19	J_1	kgcm ²	0.74	0.70	0.68	0.68	0.67
				10 ⁻³ in.lb.s ²	0.65	0.62	0.6	0.6	0.59

より詳細な機器の選定には、弊社のcymex® 選定ソフトウェアを活用ください - www.wittenstein-cymex.com

- ^{a)} 最大 10% F_{2OMax} にて
- ^{b)} クランプハブ径に適用
- ^{c)} 出力軸またはフランジの中心を示す
- ^{d)} 周囲温度がこれより高い場合、入力回転数を下げてご使用ください。

モータ軸径 [mm]

1 段

最大で 14/19⁴⁾
(C[®]/E) クランプ
ハブ直径

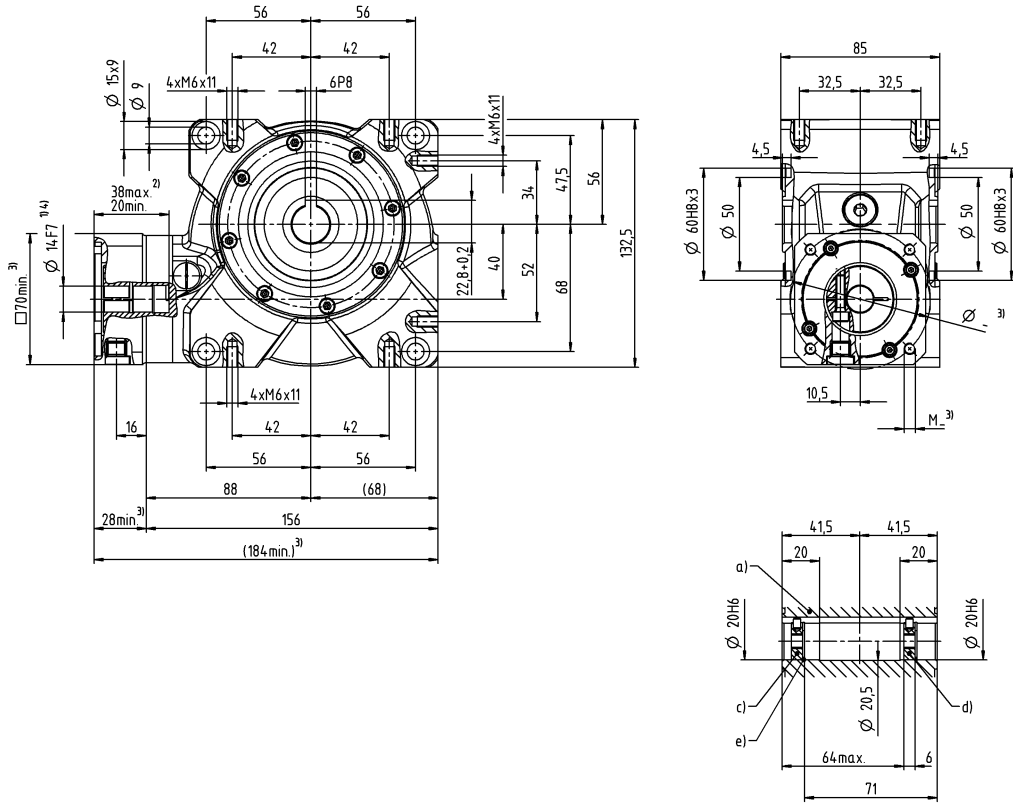

他の出力軸バリエーション

両側に中空軸インターフェイス

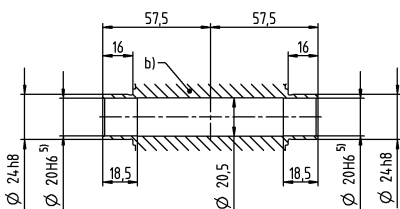

- a) 両側にキー付き中空軸
- b) 両側に中空軸インターフェイス
- c) M6 ネジ用端部ディスク (オプション)
- d) M8 ネジ ワッシャ圧入用端部ディスク (オプション)
- e) ロックリング DIN 472 (オプション)

適用可能なクランプハブ直径に対応する技術仕様を参照 (慣性モーメント)。その他の寸法については、弊社へお問合せください。

- 公差指示無き寸法はノミナル寸法
- ¹⁾ モータ軸径をご確認ください
 - ²⁾ 最小 / 最大の許容モータ軸長さこれよりも長いモータ軸も使用できます。お問い合わせください。
 - ³⁾ 寸法はモータによって異なります
 - ⁴⁾ モータ軸の直径がこれよりも小さい場合、厚さ 1 mm 以上のプッシュで補正します
 - ⁵⁾ 取り付け軸の公差 h6
 - ⁶⁾ 標準クランプハブ径

CVH 050 MF 1 段

			1 段						
減速比	i		7	10	16	28	40		
最大トルク ^{a) b)} ($n_1 = 500$ rpmにて)	T_{2a}	Nm	125	127	131	140	116		
		in.lb	1106	1124	1159	1239	1027		
非常停止トルク ^{a) b)} (減速機の耐用年数中1000回以内)	T_{2Not}	Nm	242	242	250	262	236		
		in.lb	2142	2142	2213	2319	2089		
許容平均入力回転速度 ^{d)} (雰囲気温度 20 °Cで)	n_{1N}	rpm	4000						
最大入力回転速度	n_{1Max}	rpm	6000						
平均無負荷ランニング トルク ^{b)} ($n_1 = 3000$ rpm, 減速機温度 20 °C時)	T_{012}	Nm	2.2	1.6	1.5	1.2	1.1		
		in.lb	19.5	14.2	13.3	10.6	9.7		
最大バックラッシュ	j_t	arcmin	≤ 15						
ねじれ剛性 ^{b)}	C_{t21}	Nm/arcmin	5.5	5.5	5.5	5.5	5.5		
		in.lb/arcmin	49	49	49	49	49		
最大スラスト荷重 ^{c)} (標準 / HIGH FORCES)	F_{2AMax}	N	1500 / 5000						
		lb _f	337.5 / 1125						
最大ラジアル荷重 ^{b)} (標準 / HIGH FORCES)	F_{2OMax}	N	1200 / 3800						
		lb _f	270 / 855						
最大曲げモーメント (標準 / HIGH FORCES)	M_{2KOMax}	Nm	130 / 409						
		in.lb	1150 / 3620						
効率 (100% 負荷時) ($n_1 = 500$ rpmにて)	η	%	89	85	80	70	63		
寿命	L_n	h	> 15000						
重量 (含む標準アダプタプレート)	m	kg	8						
		lb _m	18						
騒音 (参考減速比および参考速度下、 cymex® 対応の減速比固有の値)	L_{PA}	dB(A)	≤ 62						
減速機許容最高温度		°C	+90						
		°F	+194						
許容周囲温度		°C	-15 ~ +40						
		°F	+5 ~ +104						
潤滑			オイル交換不要						
回転方向			図面参照						
保護等級			IP 65						
シュリンクディスク (標準仕様)			SD 030x060 S2V						
最大トルク (スラスト荷重なし)	T_{max}	Nm	550						
		in.lb	4868						
慣性モーメント (駆動部に対して) クランプ ハブ直径 [mm]	E	19	J_1	kgcm ²	1.2	1.1	1.0	0.97	1.0
				10 ⁻³ in.lb.s ²	1.1	0.97	0.89	0.86	0.89
	G	24	J_1	kgcm ²	1.3	1.2	1.1	1.1	1.2
				10 ⁻³ in.lb.s ²	1.2	1.1	0.97	0.97	1.1

より詳細な機器の選定には、弊社のcymex® 選定ソフトウェアを活用ください - www.wittenstein-cymex.com

- ^{a)} 最大 10% F_{2OMax} にて
- ^{b)} クランプハブ径に適用
- ^{c)} 出力軸またはフランジの中心を示す
- ^{d)} 周囲温度がこれより高い場合、入力回転数を下げてご使用ください。

モータ軸径 [mm]

1 段

最大で 19/24⁴⁾
(E⁶⁾/G) クランプ
ハブ直径

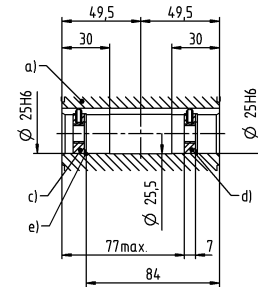
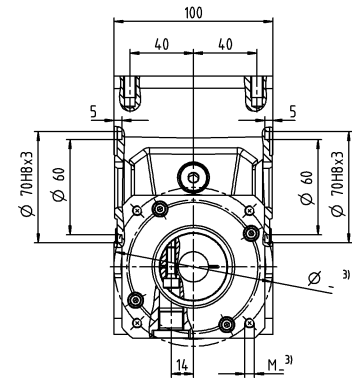
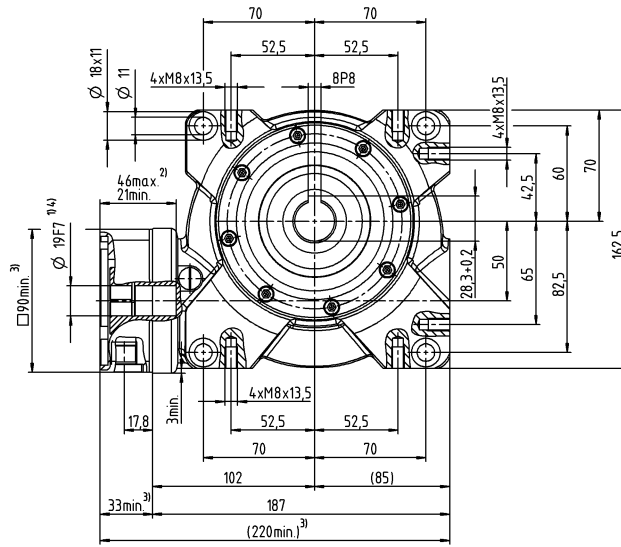

他の出力軸バリエーション

両側に中空軸インターフェイス

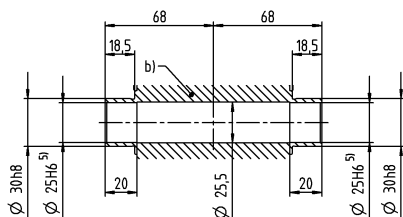

- a) 両側にキー付き中空軸
- b) 両側に中空軸インターフェイス
- c) M10 ネジ用端部ディスク (オプション)
- d) M12 ネジ ワッシャ圧入用端部ディスク (オプション)
- e) ロックリング DIN 472 (オプション)

適用可能なクランプハブ直径に対応する技術仕様を参照
(慣性モーメント)。その他の寸法については、弊社へお問合せください。

- 公差指示無き寸法はノミナル寸法
- ¹⁾ モータ軸径をご確認ください
 - ²⁾ 最小 / 最大の許容モータ軸長さこれよりも長いモータ軸も使用できます。お問い合わせください。
 - ³⁾ 寸法はモータによって異なります
 - ⁴⁾ モータ軸の直径がこれよりも小さい場合、厚さ 1 mm 以上のプッシュで補正します
 - ⁵⁾ 取り付け軸の公差 h6
 - ⁶⁾ 標準クランプハブ径

CVH 063 MF 1 段

			1 段					
減速比	i		7	10	16	28	40	
最大トルク ^{a) b)} ($n_1 = 500$ rpmにて)	T_{2a}	Nm	265	270	280	301	282	
		in.lb	2345	2390	2478	2664	2496	
非常停止トルク ^{a) b)} (減速機の耐用年数中1000回以内)	T_{2Not}	Nm	484	491	494	518	447	
		in.lb	4283	4345	4372	4584	3956	
許容平均入力回転速度 ^{d)} (雰囲気温度20 °Cで)	n_{1N}	rpm	4000					
最大入力回転速度	n_{1Max}	rpm	4500					
平均無負荷ランニングトルク ^{b)} ($n_1 = 3000$ rpm, 減速機温度20 °C時)	T_{012}	Nm	3.1	3	2.4	2.3	2.2	
		in.lb	27.4	26.6	21.2	20.4	19.5	
最大バックラッシュ	j_t	arcmin	≤ 15					
ねじれ剛性 ^{b)}	C_{t21}	Nm/arcmin	23	23	23	23	23	
		in.lb/arcmin	204	204	204	204	204	
最大スラスト荷重 ^{c)} (標準 / HIGH FORCES)	F_{2AMax}	N	2000 / 8250					
		lb _f	450 / 1856					
最大ラジアル荷重 ^{b)} (標準 / HIGH FORCES)	F_{2OMax}	N	2000 / 6000					
		lb _f	450 / 1350					
最大曲げモーメント (標準 / HIGH FORCES)	M_{2KOMax}	Nm	281 / 843					
		in.lb	2487 / 7461					
効率 (100%負荷時) ($n_1 = 500$ rpmにて)	η	%	90	87	82	73	67	
寿命	L_n	h	> 15000					
重量 (含む標準アダプタプレート)	m	kg	13					
		lb _m	29					
騒音 (参考減速比および参考速度下、 cymex® 対応の減速比固有の値)	L_{PA}	dB(A)	≤ 64					
減速機許容最高温度		°C	+90					
		°F	+194					
許容周囲温度		°C	-15 ~ +40					
		°F	+5 ~ +104					
潤滑			オイル交換不要					
回転方向			図面参照					
保護等級			IP 65					
シュリンクディスク (標準仕様)			SD 036x072 S2V					
最大トルク (スラスト荷重なし)	T_{max}	Nm	640					
		in.lb	5664					
慣性モーメント (駆動部に対して) クランプ ハブ直径 [mm]	H 28	J_1	kgcm ²	4.0	3.8	3.7	3.6	3.6
			10 ⁻³ in.lb.s ²	3.5	3.4	3.3	3.2	3.2

より詳細な機器の選定には、弊社のcymex® 選定ソフトウェアを活用ください - www.wittenstein-cymex.com

^{a)} 最大 10% F_{2OMax} にて

^{b)} クランプハブ径に適用

^{c)} 出力軸またはフランジの中心を示す

^{d)} 周囲温度がこれより高い場合、入力回転数を下げてください。

モータ軸径 [mm]

1 段

最大で 28⁴⁾ (H)⁶⁾
クランプハブ
直径

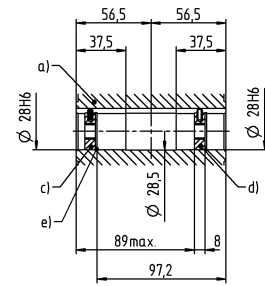
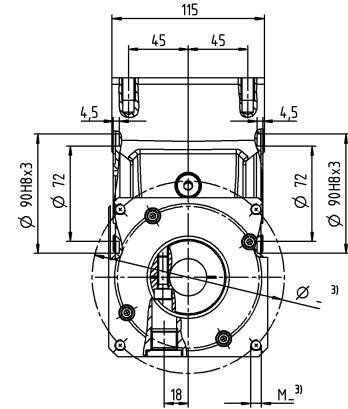
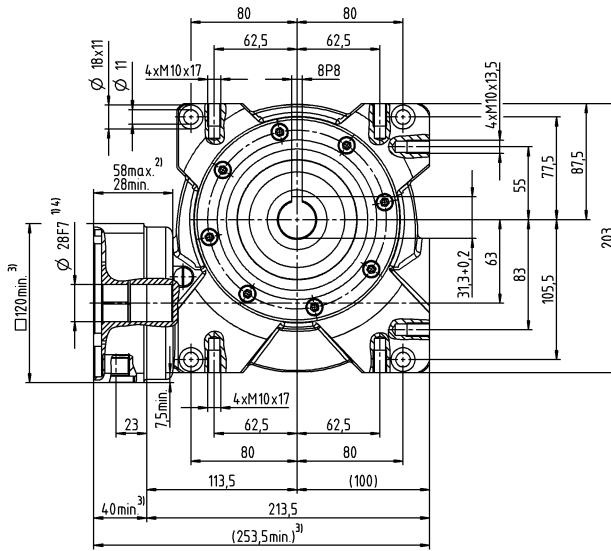

他の出力軸バリエーション

両側に中空軸インターフェイス

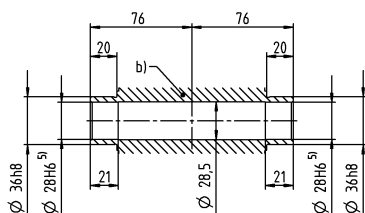

- a) 両側にキー付き中空軸
- b) 両側に中空軸インターフェイス
- c) M10 ネジ用端部ディスク (オプション)
- d) M12 ネジ ワッシャ圧入用端部ディスク (オプション)
- e) ロックリング DIN 472 (オプション)

適用可能なクランプハブ直径に対応する技術仕様を参照 (慣性モーメント)。その他の寸法については、弊社へお問合せください。

- 公差指示無き寸法はノミナル寸法
- ¹⁾ モータ軸径をご確認ください
 - ²⁾ 最小 / 最大の許容モータ軸長さこれよりも長いモータ軸も使用できます。お問い合わせください。
 - ³⁾ 寸法はモータによって異なります
 - ⁴⁾ モータ軸の直径がこれよりも小さい場合、厚さ 1 mm 以上のプッシュで補正します
 - ⁵⁾ 取り付け軸の公差 h6
 - ⁶⁾ 標準クランプハブ径

CVS 040 MF 1 段

			1 段						
減速比	i		7	10	16	28	40		
最大トルク ^{a) b) e)} ($n_1 = 500$ rpmにて)	T_{2a}	Nm	68	76	78	82	76		
		in.lb	602	673	690	726	673		
非常停止トルク ^{a) b) e)} (減速機の耐用年数中1000回以内)	T_{2Not}	Nm	126	125	129	134	122		
		in.lb	1115	1106	1142	1186	1080		
許容平均入力回転速度 ^{d)} (雰囲気温度 20 °Cで)	n_{1N}	rpm	4000						
最大入力回転速度	n_{1Max}	rpm	6000						
平均無負荷ランニング トルク ^{b)} ($n_1 = 3000$ rpm, 減速機温度 20 °C 時)	T_{012}	Nm	0.7	0.6	0.5	0.4	0.4		
		in.lb	6.2	5.3	4.4	3.5	3.5		
最大バックラッシュ	j_t	arcmin	≤ 15						
ねじれ剛性 ^{b)}	C_{t21}	Nm/arcmin	3.5	3.5	3.5	3.5	3.5		
		in.lb/arcmin	31	31	31	31	31		
最大スラスト荷重 ^{c)} (標準 / HIGH FORCES)	F_{2AMax}	N	1200 / 3000						
		lb _f	270 / 675						
最大ラジアル荷重 ^{b)} (標準 / HIGH FORCES)	F_{2OMax}	N	1000 / 2400						
		lb _f	225 / 540						
最大曲げモーメント (標準 / HIGH FORCES)	M_{2KMax}	Nm	97 / 205						
		in.lb	858 / 1814						
効率 (100% 負荷時) ($n_1 = 500$ rpmにて)	η	%	89	87	81	72	66		
寿命	L_n	h	> 15000						
重量 (含む標準アダプタプレート)	m	kg	4.5						
		lb _m	10						
騒音 (参考減速比および参考速度下、 cymex® 対応の減速比固有の値)	L_{PA}	dB(A)	≤ 54						
減速機許容最高温度		°C	+90						
		°F	+194						
許容周囲温度		°C	-15 ~ +40						
		°F	+5 ~ +104						
潤滑			オイル交換不要						
回転方向			図面参照						
保護等級			IP 65						
エラストマ カップリング (推奨製品タイプ - cymex® での選定で確認ください)			ELC - 00060B - 016.000 - X						
装置側のカップリング口径		mm	X = 016.000 - 032.000						
慣性モーメント (駆動部に対して) クランプ ハブ直径 [mm]	C	14	J_1	kgcm ²	0.42	0.39	0.37	0.36	0.35
				10 ⁻³ in.lb.s ²	0.37	0.35	0.33	0.32	0.31
	E	19	J_1	kgcm ²	0.74	0.70	0.68	0.68	0.67
				10 ⁻³ in.lb.s ²	0.65	0.62	0.60	0.6	0.59

より詳細な機器の選定には、弊社のcymex® 選定ソフトウェアを活用ください - www.wittenstein-cymex.com

- ^{a)} 最大 10% F_{2OMax} にて
- ^{b)} クランプハブ径に適用
- ^{c)} 出力軸またはフランジの中心を示す
- ^{d)} 周囲温度がこれより高い場合、入力回転数を下げてください。
- ^{e)} ストレート軸に適用

モータ軸径 [mm]

1 段

最大で 14/19⁴⁾
(C[®]/E) クランプ
ハブ直径

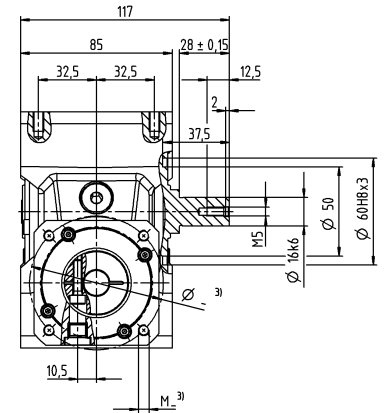
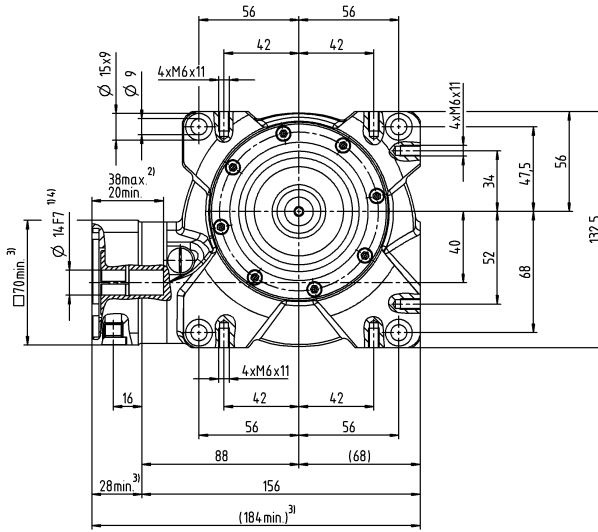

A⁵⁾

B⁵⁾

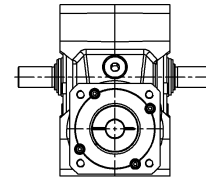
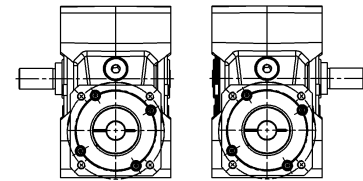

Basic Line
ウォームギヤ減速機

オプションの二軸出力。図面については、弊社へお問合せください。
インボリュートギヤ適用不可。

他の出力軸バリエーション

キー付軸

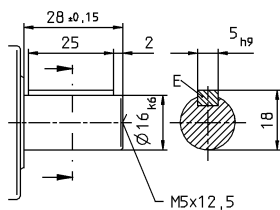

適用可能なクランプハブ直径に対応する技術仕様を参照
(慣性モーメント)。その他の寸法については、弊社へお問合せください。

- 公差指示無き寸法はノミナル寸法
- ¹⁾ モータ軸径をご確認ください
- ²⁾ 最小 / 最大の許容モータ軸長さこれよりも長いモータ軸も使用できます。お問い合わせください。
- ³⁾ 寸法はモータによって異なります
- ⁴⁾ モータ軸の直径がこれよりも小さい場合、厚さ 1 mm 以上のプッシュで補正します
- ⁵⁾ 出力側
- ⁶⁾ 標準クランプハブ径

CVS 050 MF 1 段

			1 段						
減速比	<i>i</i>		7	10	16	28	40		
最大トルク ^{a) b) e)} ($n_1 = 500$ rpmにて)	T_{2a}	Nm	125	127	131	140	116		
		in.lb	1106	1124	1159	1239	1027		
非常停止トルク ^{a) b) e)} (減速機の耐用年数中1000回以内)	T_{2Not}	Nm	242	242	250	262	236		
		in.lb	2142	2142	2213	2319	2089		
許容平均入力回転速度 ^{d)} (雰囲気温度 20 °Cで)	n_{1N}	rpm	4000						
最大入力回転速度	n_{1Max}	rpm	6000						
平均無負荷ランニング トルク ^{b)} ($n_1 = 3000$ rpm, 減速機温度 20 °C 時)	T_{012}	Nm	2.2	1.6	1.5	1.2	1.1		
		in.lb	19.5	14.2	13.3	10.6	9.7		
最大バックラッシュ	j_t	arcmin	≤ 15						
ねじれ剛性 ^{b)}	C_{t21}	Nm/arcmin	5.5	5.5	5.5	5.5	5.5		
		in.lb/arcmin	49	49	49	49	49		
最大スラスト荷重 ^{c)} (標準 / HIGH FORCES)	F_{2AMax}	N	1500 / 5000						
		lb _f	337.5 / 1125						
最大ラジアル荷重 ^{b)} (標準 / HIGH FORCES)	F_{2OMax}	N	1200 / 3800						
		lb _f	270 / 855						
最大曲げモーメント (標準 / HIGH FORCES)	M_{2KMax}	Nm	130 / 409						
		in.lb	1150 / 3620						
効率 (100%負荷時) ($n_1 = 500$ rpmにて)	η	%	89	85	80	70	63		
寿命	L_n	h	> 15000						
重量 (含む標準アダプタプレート)	<i>m</i>	kg	8						
		lb _m	18						
騒音 (参考減速比および参考速度下、 cymex® 対応の減速比固有の値)	L_{PA}	dB(A)	≤ 62						
減速機許容最高温度		°C	+90						
		°F	+194						
許容周囲温度		°C	-15 ~ +40						
		°F	+5 ~ +104						
潤滑			オイル交換不要						
回転方向			図面参照						
保護等級			IP 65						
エラストマ カップリング (推奨製品タイプ - cymex® での選定で確認ください)			ELC - 00150B - 022.000 - X						
装置側のカップリング口径		mm	X = 022.000 - 036.000						
慣性モーメント (駆動部に対して) クランプ ハブ直径 [mm]	E	19	J_1	kgcm ²	1.2	1.1	1.0	0.97	1.0
				10 ⁻³ in.lb.s ²	1.1	0.97	0.89	0.86	0.89
	G	24	J_1	kgcm ²	1.3	1.2	1.1	1.1	1.2
				10 ⁻³ in.lb.s ²	1.2	1.1	0.97	0.97	1.1

より詳細な機器の選定には、弊社のcymex® 選定ソフトウェアを活用ください - www.wittenstein-cymex.com

- ^{a)} 最大 10% F_{2OMax} にて
- ^{b)} クランプハブ径に適用
- ^{c)} 出力軸またはフランジの中心を示す
- ^{d)} 周囲温度がこれより高い場合、入力回転数を下げてください。
- ^{e)} ストレート軸に適用

モータ軸径 [mm]

1 段

最大で 19/24⁴⁾
(E⁶⁾/G) クランプ
ハブ直径

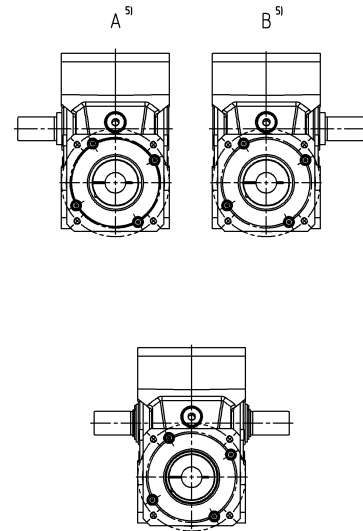
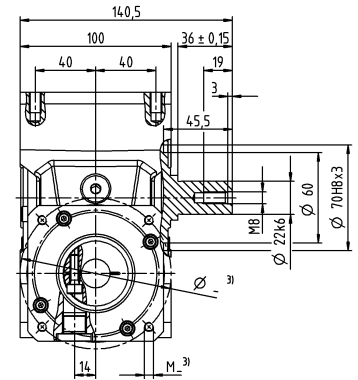
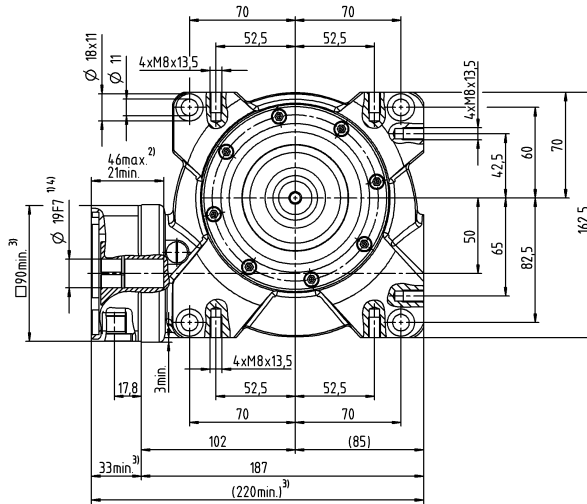

Basic Line
ウォームギヤ減速機

オプションの二軸出力。図面については、弊社へお問合せください。
インボリュートギヤ適用不可。

他の出力軸バリエーション

キー付軸

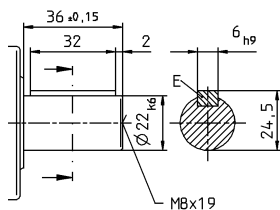

適用可能なクランプハブ直径に対応する技術仕様を参照
(慣性モーメント)。その他の寸法については、弊社へお問合せください。

- 公差指示無き寸法はノミナル寸法
- 1) モータ軸径をご確認ください
- 2) 最小 / 最大の許容モータ軸長さこれよりも長いモータ軸も使用できます。お問い合わせください。
- 3) 寸法はモータによって異なります
- 4) モータ軸の直径がこれよりも小さい場合、厚さ 1 mm 以上のプッシュで補正します
- 5) 出力側
- 6) 標準クランプハブ径

CVS 063 MF 1 段

			1 段					
減速比	i		7	10	16	28	40	
最大トルク ^{a) b) e)} ($n_1 = 500$ rpmにて)	T_{2a}	Nm	265	270	280	301	282	
		in.lb	2345	2390	2478	2664	2496	
非常停止トルク ^{a) b) e)} (減速機の耐用年数中1000回以内)	T_{2Not}	Nm	484	491	494	518	447	
		in.lb	4283	4345	4372	4584	3956	
許容平均入力回転速度 ^{d)} (雰囲気温度20 °Cで)	n_{1N}	rpm	4000					
最大入力回転速度	n_{1Max}	rpm	4500					
平均無負荷ランニングトルク ^{b)} ($n_1 = 3000$ rpm, 減速機温度20 °C時)	T_{012}	Nm	3.1	3	2.4	2.3	2.2	
		in.lb	27.4	26.6	21.2	20.4	19.5	
最大バックラッシュ	j_t	arcmin	≤ 15					
ねじれ剛性 ^{b)}	C_{t21}	Nm/arcmin	23	23	23	23	23	
		in.lb/arcmin	204	204	204	204	204	
最大スラスト荷重 ^{c)} (標準 / HIGH FORCES)	F_{2AMax}	N	2000 / 8250					
		lb _f	450 / 1856					
最大ラジアル荷重 ^{b)} (標準 / HIGH FORCES)	F_{2OMax}	N	2000 / 6000					
		lb _f	450 / 1350					
最大曲げモーメント (標準 / HIGH FORCES)	M_{2KMax}	Nm	281 / 843					
		in.lb	2487 / 7461					
効率 (100% 負荷時) ($n_1 = 500$ rpmにて)	η	%	90	87	82	73	67	
寿命	L_n	h	> 15000					
重量 (含む標準アダプタプレート)	m	kg	13					
		lb _m	29					
騒音 (参考減速比および参考速度下、 cymex® 対応の減速比固有の値)	L_{PA}	dB(A)	≤ 64					
減速機許容最高温度		°C	+90					
		°F	+194					
許容周囲温度		°C	-15 ~ +40					
		°F	+5 ~ +104					
潤滑			オイル交換不要					
回転方向			図面参照					
保護等級			IP 65					
エラストマ カップリング (推奨製品タイプ - cymex® での選定で確認ください)			ELC - 00150B - 032.000 - X					
装置側のカップリング口径		mm	X = 032.000 - 036.000					
慣性モーメント (駆動部に対して) クランプ ハブ直径 [mm]	H 28	J_1	kgcm ²	4.0	3.8	3.7	3.6	3.6
			10 ⁻³ in.lb.s ²	3.5	3.4	3.3	3.2	3.2

より詳細な機器の選定には、弊社のcymex® 選定ソフトウェアを活用ください - www.wittenstein-cymex.com

- ^{a)} 最大 10% F_{2OMax} にて
- ^{b)} クランプハブ径に適用
- ^{c)} 出力軸またはフランジの中心を示す
- ^{d)} 周囲温度がこれより高い場合、入力回転数を下げてください。
- ^{e)} ストレート軸に適用

モータ軸径 [mm]

1 段

最大で 28⁴⁾ (H)⁶⁾
クランプハブ
直径

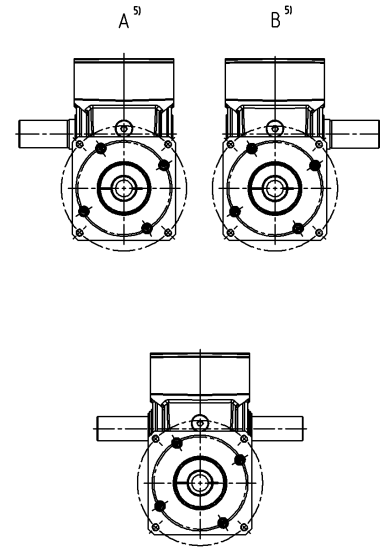
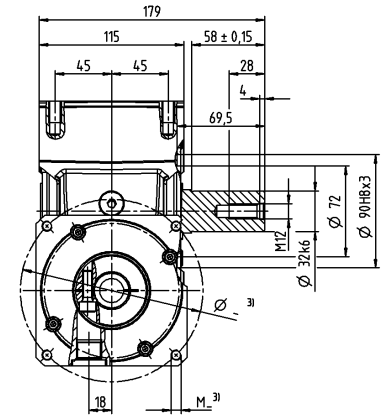
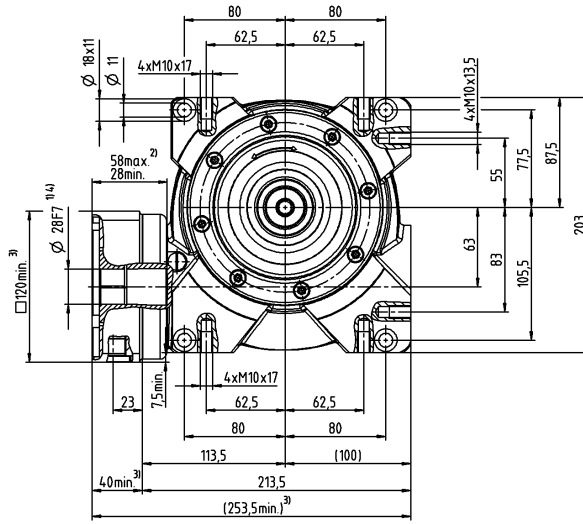

Basic Line
ウォームギヤ減速機

オプションの二軸出力。図面については、弊社へお問合せください。
インボリュートギヤ適用不可。

他の出力軸バリエーション

キー付軸

平行キー付出力軸、平行キー付背面軸

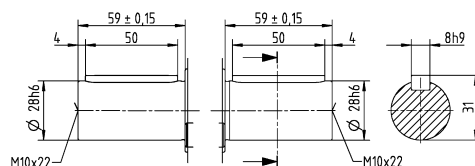
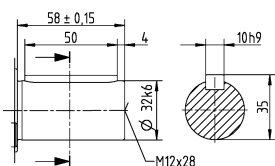

適用可能なクランプハブ直径に対応する技術仕様を参照
(慣性モーメント)。その他の寸法については、弊社へお問合せください。

- 公差指示無き寸法はノミナル寸法
- 1) モータ軸径をご確認ください
 - 2) 最小 / 最大の許容モータ軸長さこれよりも長いモータ軸も使用できます。お問い合わせください。
 - 3) 寸法はモータによって異なります
 - 4) モータ軸の直径がこれよりも小さい場合、厚さ 1 mm 以上のプッシュで補正します
 - 5) 出力側
 - 6) 標準クランプハブ径